

WESTFIELD TQC LUFTVORZELTE 2021

Westfield

Top Quality Concept

LUFTVORZELTE
2021



Westfield

Top Quality Concept

Die Luftvorzelte der Premium-Serie von Westfield zeichnen sich durch die Kombination von besten Materialien und äußerst anwenderfreundlichen Eigenschaften aus. Dank des einzigartigen AAS-Systems, mit welchem das Luftvorzelt an einem einzigen Punkt aufgepumpt wird, kann das Luftvorzelt schnell und einfach aufgebaut werden.

PREMIUM SERIES

Die Luftvorzelte der Premium-Serie von Westfield zeichnen sich durch die Kombination von besten Materialien und äußerst anwenderfreundlichen Eigenschaften aus.



PLUTO

Volleingezogenes
Caravan Luftvorzelt

2 - 3



VEGA

Reisemobil, Kastenwagen
& Caravan Luftvorzelt

4 - 5



NEPTUNE

Reisemobil &
Kastenwagen Luftvorzelt

6 - 7

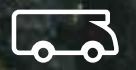

ORION

Reisemobil &
Kastenwagen Luftvorzelt

8 - 9



TRAVEL-SMART SERIES

Die Luftvorzelte der Travel-Smart-Serie von Westfield zeichnen sich durch die Kombination von hochwertigen leichten Materialien und einem schnellen Aufbau aus.

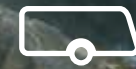

DORADO

Teileingezogenes
Caravan Luftvorzelt

14 - 15



HYDRA

Reisemobil & Kasten-
wagen Luftvorzelt

16 - 17



LYNX

Teileingezogenes
Caravan Luftvorzelt

18 - 19

WINDSCHUTZ PRO

20 - 21

ZUBEHÖR

22

BESONDERHEITEN

Die Luftvorzelte der Premium-Serie von Westfield zeichnen sich durch die Kombination von besten Materialien und äußerst anwenderfreundlichen Eigenschaften aus. Dank des einzigartigen AAS-Systems, mit welchem das Luftvorzelt an einem einzigen Punkt aufgepumpt wird, kann das Luftvorzelt schnell und einfach aufgebaut werden. Die verwendeten Materialien, wie das Hydrotech® CottonTouch-Zeltgewebe und die Konstruktion mit „dreilagigen“ Luftschläuchen garantieren einen langfristig angenehmen Einsatz.

Advanced Air System® (AAS)



Die patentierte "Advanced Air System®" Lufttechnik von Westfield Outdoors macht es möglich, die einzelnen Luftkammern von einem großen Luftvorzelt zu einem standfesten Rahmen zu verbinden, welcher an einem einzigen Punkt aufgepumpt werden kann.

Die neueste AAS Lufttechnik garantiert eine extrem einfache Handhabung und zudem eine sehr hohe Standfestigkeit, Dank der verbesserten dreilagigen Airtubes. So können die Luftkammern in kürzester Zeit aufgepumpt werden, welches einen schnellen Auf- und Abbau garantiert.

DOPPELTER SCHMUTZSTREIFEN



VEGA 375 für Wohnwagen



HOCHENTLÜFTUNG

Durch unsere Serienmäßige Hochentlüftung haben Sie immer die erforderliche Luftzirkulation in Ihrem Vorzelt. Diese sollten auch dauerhaft geöffnet bleiben.

HydroTech® CottonTouch



HydroTech® CottonTouch ist ein Spezialgewebe, entwickelt für den Einsatz bei Caravan und Reisenmobil-Vorzelten. Das 100%ige Polyestergewebe ist mit einer speziellen UV-beständigen PU-Beschichtung ausgestattet. Die Beschichtung verleiht HydroTech® CottonTouch einen fühlbaren Baumwoll-Charakter. Die spezielle Faser und Webart sind besonders reißfest und strapazierfähig. Gegenüber gefärbten Materialien aus Polycotton oder Baumwolle hat **HydroTech® CottonTouch** herausragende Eigenschaften.

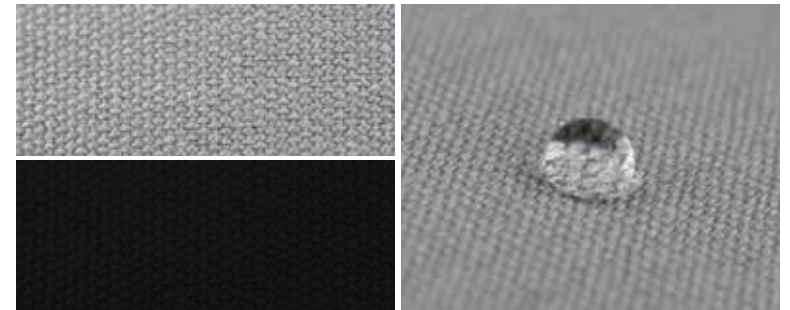

3-LAGIGE FENSTERFOLIE UND GAZE ELEMENTE

In unserer Premium Serie verbauen wir bei den Fensterelementen Serienmäßig getönte Fensterfolie. Unsere Gaze Elemente bestehen aus schwarzen Mesh Gewebe. Diese können mit einer getönten Folie verschlossen werden.

Das Luftvorzelt **PLUTO** ist trotz seiner Größe, Dank der AAS-Lufttechnik superschnell und einfach aufgebaut. Durch seinen Volleinzug in der Kederschiene Ihres Caravans lassen sich alle Fenster, Servicekappen und die Tür problemlos öffnen und Sie haben eine perfekte Abdichtung an den Seiten Ihres Caravans gegen Wind und Wetter. Das hochwertige **HydroTech®**

Material, die Dauerventilation und die abgetönten Fenster schaffen auch an heißen Sommertagen ein sehr gutes Raumklima. Die abnehmbaren Vorder- und Seitenwände sind mit Moskitonetzen ausgestattet und können nach Bedarf eingesetzt werden.



MEHR INFOS
AUF YOUTUBE!

PREMIUM SERIES



VOLLEINGEZOGENES
CARAVAN LUFTVORZELT



H= 235-255 cm



AUFBAUZEIT
20-30 min



UV RESISTANT



WASSERABWEISEND

PLUTO

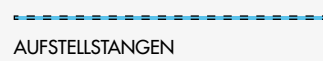
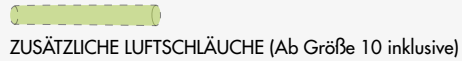
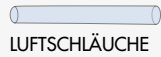
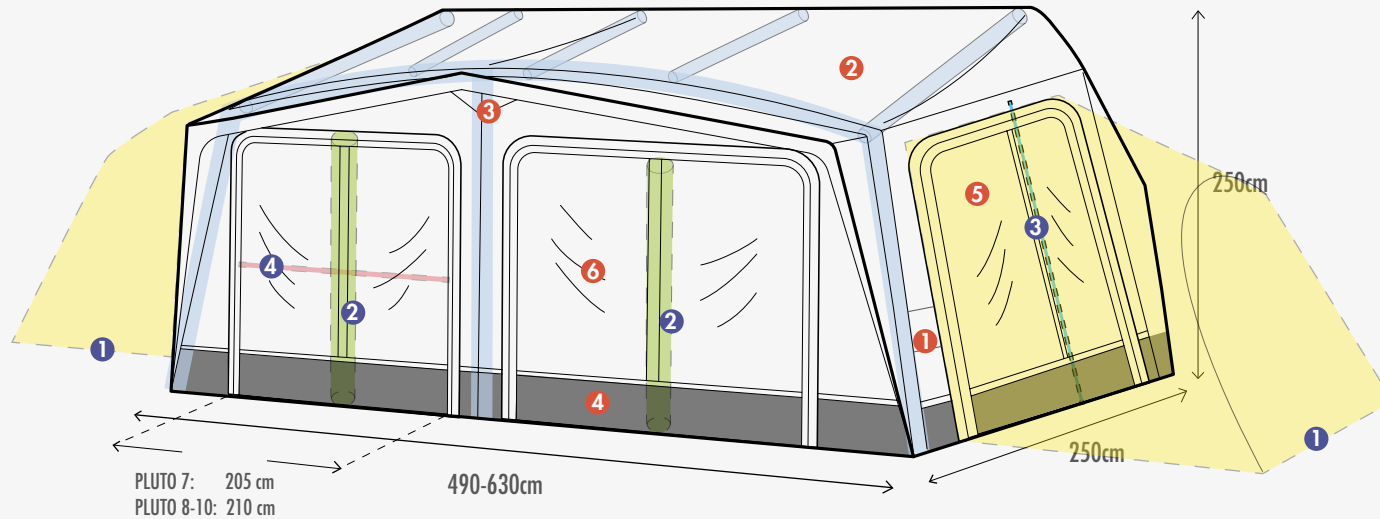

- 1 ADVANCED AIR SYSTEM®
- 2 INNOVATIVES HYDROTECH® COTTON-TOUCH MATERIAL
- 3 DAUERHAFTE VENTILATION HOCHENTLÜFTUNG
- 4 DOPPELTER SCHMUTZSTREIFEN
- 5 ZWEI SEITENWÄNDE MIT GETÖNTER FENSTERFOLIE, TÜRFUNKTION UND MOSKITONETZEN MIT BLICKSCHUTZ
- 6 ZWEI VORDERWÄNDE MIT GETÖNTEN PANORAMAFENSTERN, TÜRFUNKTION UND MOSKITONETZ
 - VORDERWANDELEMENTE HABEN EINEN BLICKSCHUTZ
- 7 WINDSCHÜRZE UND RADABDECKUNG MIT VENTILATION
 - VARIO ECKEN RECHTS UND LINKS FÜR EINE PERFERTE ABDICHTUNG AN IHREM CARAVAN
 - GROSSZÜGIGE RÄUMLICHKEIT
 - ZWEI TRANSPORTTASCHEN
 - ABSPANNLEINEN
 - PUMPE UND ABSPANNMATERIAL
 - 1 VERANDA STANGE SERIENMÄßIG



MODELL	BREITE	UMLAUFMASS
PLUTO 7	= 490 cm	911 ~ 945 cm
PLUTO 8	= 525 cm	945 ~ 980 cm
PLUTO 9	= 560 cm	981 ~ 1015 cm
PLUTO 10	= 595 cm	1016 ~ 1050 cm
PLUTO 11	= 630 cm	1051 ~ 1085 cm

OPTIONALES ZUBEHÖR		UVP in Euro
1	Optionaler Anbau (Art.-Nr. 12020370002000) Gewicht 7,4 kg Anbau Innenzelt (Art.-Nr. 12020370004000) Gewicht 1,68 kg	379,00 69,95
2	Zusätzliches Luftschlauch Set für die Vorderwand (2 Stück) Ab Gr.10 im Lieferumfang enthalten (Art.-Nr. 12020370001000)	99,90
3	Optionales Aufstellstangen Set für die Seitenwände im Türbereich (Art.-Nr. 12010203504000)	29,95
4	Verandastange Pluto 7~11 (Art.-Nr. 12020370003000)	29,95

MODELL	1 115 x 33 x 33 cm	2 115 x 34 x 24 cm	UVP in Euro
PLUTO 7 (Art.-Nr. 12020370002000)	19,2 kg	19,2 kg	1999,00
PLUTO 8 (Art.-Nr. 12020380002000)	20,1 kg	20,4 kg	2099,00
PLUTO 9 (Art.-Nr. 12020390002000)	20,4 kg	21,0 kg	2199,00
PLUTO 10 (Art.-Nr. 120203100002000)	21,2 kg	20,6 kg	2249,00
PLUTO 11 (Art.-Nr. 120203110002000)	21,9 kg	21,6 kg	2399,00

Das Luftvorzelt **VEGA** ist die perfekte Wahl für Menschen, die viel Reisen und oft den Standort wechseln, da es sich schnell auf- und abbauen lässt. Durch seine Tiefe von 250 cm bietet das Luftvorzelt sehr viel Platz im Innenraum. Die Luftschläuche sind so

konstruiert, dass die komplette Höhe genutzt werden kann. Somit entsteht ein großes Raumgefühl und mit seinen extra großen Fenstern in der Vorderwand und den Seitenwänden erleben Sie einen großartigen Panoramablick.



MEHR INFOS
AUF YOUTUBE!

PREMIUM SERIES



REISEMOBIL, KASTENWAGEN
& CARAVAN LUFTVORZELT



H=245-255 cm

Auch für Sonderhöhen
möglich H=255-270 cm



H=245-285 cm



AUFBAUZEIT
15-20 min



UV RESISTANT



WASSERABWEISEND

VEGA 330/375



- 1 ADVANCED AIR SYSTEM®
- 2 INNOVATIVES HYDROTECH® MATERIAL
- 3 DAUERHAFTE VENTILATION HOCHENTLÜFTUNG
- 4 DOPPELTER SCHMUTZSTREIFEN
- 5 ZWEI SEITENWÄNDE MIT GETÖNTER FENSTERFOLIE, TÜRFUNKTION UND MOSKITONETZEN MIT SICHTSCHUTZ
- 6 ZWEI VORDERWÄNDE MIT GETÖNTEN PANORAMAFENSTERN UND TÜRFUNKTION
 - VORDERWANDELEMENTE HABEN EINEN SICHTSCHUTZ
- 7 WINDSCHÜRZE UND RADABDECKUNG(NUR FÜR VEGA 375)
 - VARIO ECKEN RECHTS UND LINKS FÜR EINE PERFEKTE ABDICHTUNG AN IHREM CARAVAN
 - GROSSZÜGIGE RÄUMLICHKEIT
 - ABSPANNLEINEN
 - PUMPE UND ABSPANNMATERIAL

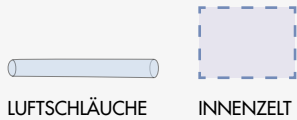
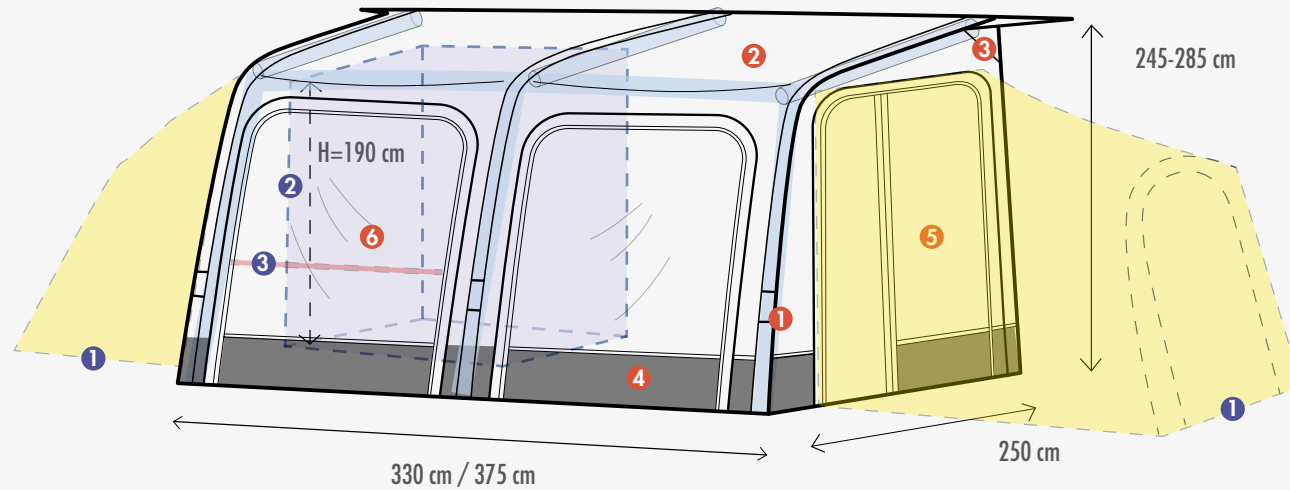

1 OPTIONALER ANBAU



2 VEGA INNENZELT

MODELL	ANSTELLHÖHE
VEGA 330	245-255 cm
VEGA 330	255-270 cm
VEGA 330	270-285 cm
VEGA 375	245-255 cm

OPTIONALES ZUBEHÖR		UVP in Euro
1	Optionaler Anbau (Art.-Nr. 1 2020370002000)	379,00
	Anbau Innenzelt (Art.-Nr. 1 2020370004000)	69,95
2	VEGA Innenzelt (Art.-Nr. 1 2020400002000)	89,95
3	VEGA Veranda Stange (Art.-Nr. 1 2020400003000)	29,95

MODELL		UVP in Euro
VEGA 375 (H=245-255cm)	(Art.-Nr. 1 2020403750000) 26,7 kg	1249,00
VEGA 330 (H=245-255cm)	(Art.-Nr. 1 2020402350000) 24,6 kg	1199,00
VEGA 330 (H=255-270cm)	(Art.-Nr. 1 2020402650000) 26,1 kg	1249,00
VEGA 330 (H=270-285cm)	(Art.-Nr. 1 2020402800000) 27,3 kg	1249,00

Westfield | NEPTUNE

Top Quality Concept

FREISTEHEND ODER KEDEREINZUG

Das extra hohe Reisemobilvorzelt Neptune ist ein speziell für Reisemobile entwickeltes Luftvorzelt. Durch die vier verschiedenen Schleusen, die mit Neptune kombiniert werden können, variiert die Anschlusshöhe von 240-320 cm. Das Besondere an diesem Luftvorzelt ist der extra hohe Dachverlauf, der es ermöglicht, die Fahrzeugtür ohne Probleme zu

öffnen. Das Serienmäßige Vordach bietet nicht nur bei Regen einen enormen Komfort und sorgt dafür, dass der Innenraum trocken bleibt. Ausgerüstet ist das Luftvorzelt mit großen Panoramafenstern und zwei Seitenwänden, inklusive Moskitonetz und Seitentür, und in der Schleuse befinden sich rechts und links zwei Eingangstüren für den direkten Zugang Ihres Fahrzeuges.



MEHR INFOS
AUF YOUTUBE!

PREMIUM SERIES



REISEMOBIL & KASTENWAGEN
LUFTVORZELT



H=240-320 cm



AUFBAUZEIT
20-30 min



UV RESISTANT



WASSERABWEISEND

NEPTUNE

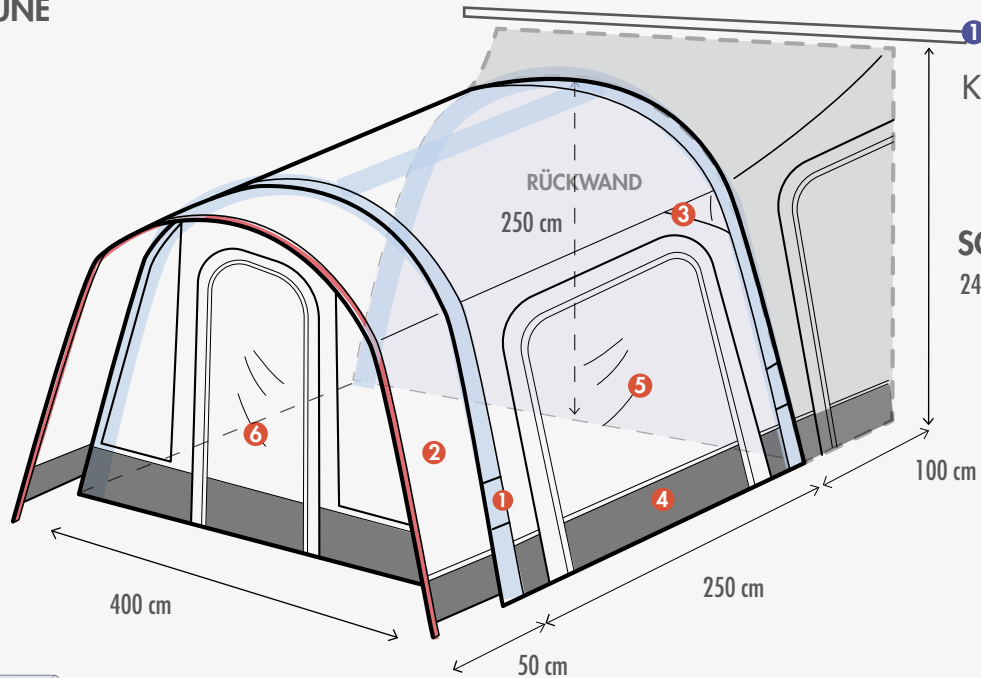

1 KEDERADAPTER SET

SCHLEUSE

240 cm - 320 cm

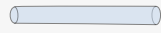

LUFTSCHLÄUCHE

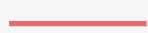

VORDACHSTANGE

- 1** ADVANCED AIR SYSTEM®
 - 2** INNOVATIVES HYDROTECH® MATERIAL
 - 3** DAUERHAFTE VENTILATION HOCHENTLÜFTUNG
 - 4** DOPPELTER SCHMUTZSTREIFEN
 - 5** ZWEI SEITENWÄNDE MIT GETÖNTER FENSTERFOLIE, TÜRFUNKTION UND MOSKITONETZEN MIT SICHTSCHUTZ
 - 6** EIN VORDERWAND MIT GETÖNTEM PANORAMAFENSTER UND TÜR-FUNKTION
- VORDERWANELEMENTE HABEN EINEN SICHTSCHUTZ
 - ABSPANNLEINEN
 - PUMPE UND ABSPANNMATERIAL
 - KEDERANBINDUNG 4 UND 6MM
 - RÜCKWANELEMENT ZWISCHEN VORZELT UND SCHLEUSE



MODELL	ANSTELLHÖHE
SCHLEUSE 1	240-260 cm
SCHLEUSE 2	260-280 cm
SCHLEUSE 3	280-300 cm
SCHLEUSE 4	300-320 cm

OPTIONALES ZUBEHÖR

UVP in Euro

Neptune Innenzelt	(Art.-Nr.12020362802000)	79,95
Neptune Bodenwanne	(Art.-Nr.12020362001000)	159,95
1 Kederadapter Set(4/7 mm)	(Art.-Nr.12010301903000)	24,95
Kederadapter Set(6/7 mm)	(Art.-Nr.12010301904000)	26,95

MODELL		113 x 45 x 45 cm	UVP in Euro
NEPTUNE HAUPTZELT OHNE SCHLEUSE	(Art.-Nr.12020364000000)	31,8 kg	1499,00
NEPTUNE SCHLEUSE 1 (H=240-260 cm)	(Art.-Nr.12020364024000)	4,8 kg	299,00
NEPTUNE SCHLEUSE 2 (H=260-280 cm)	(Art.-Nr.12020364026000)	4,9 kg	299,00
NEPTUNE SCHLEUSE 3 (H=280-300 cm)	(Art.-Nr.12020364028000)	5,0 kg	299,00
NEPTUNE SCHLEUSE 4 (H=300-320 cm)	(Art.-Nr.12020364030000)	5,6 kg	399,00

Westfield | ORION

Top Quality Concept

FREISTEHEND ODER KEDEREINZUG

Das Luftvorzelt Orion ist passend für Reisemobile und Kastenwagen 180-270 cm. Die funktionale in drei Größen erhältliche Schleuse verbindet das freistehende Orion Luftvorzelt mit dem Reisemobil. Die Befestigung der Schleuse erfolgt am Zelt über einen Reißverschluss und am Reisemobil über einen Keder oder alternativ kann eine Schleusenstange genutzt werden oder

mittels Abspannleinen die Schleuse über das Fahrzeug abgespannt werden. In der Schleuse befinden sich zwei Eingangstüren die den direkten Zugang Ihres Fahrzeuges gewären. Das Luftvorzelt ist mit großen getönten Panoramafenstern und zwei Seitenwänden, inklusive Moskitonetz und Seitentür, ausgestattet. Der Haupteingang ist mittels Wetterschutzdach vor Regen geschützt. Super einfach und schnell aufzubauen.



MEHR INFOS
AUF YOUTUBE!

PREMIUM SERIES



REISEMOBIL &
KASTENWAGEN LUFTVORZELT



H=180-270 cm



AUFBAUZEIT
15-20 min



UV RESISTANT



WASSERABWEISEND

ORION

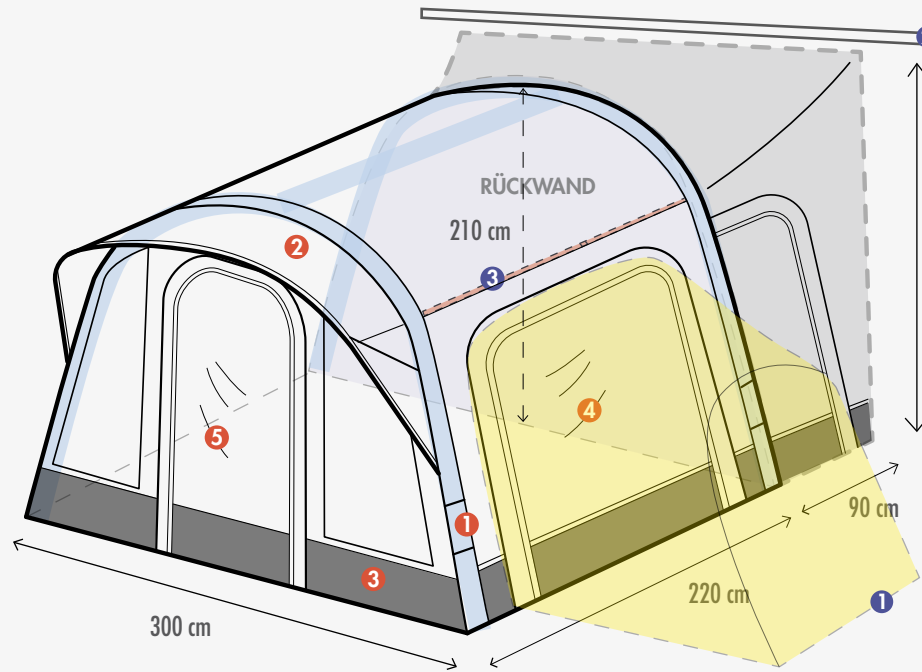

2 KEDERADAPTER SET

SCHLEUSE

180 cm - 270 cm

- 1** ADVANCED AIR SYSTEM®
- 2** INNOVATIVES HYDROTECH® MATERIAL
 - DAUERHAFTE VENTILATION HOCHENTLÜFTUNG
- 3** DOPPELTER SCHMUTZSTREIFEN
- 4** ZWEI SEITENWÄNDE MIT GETÖNTER FENSTERFOLIE, TÜR-FUNKTION UND MOSKITONETZEN MIT SICHTSCHUTZ
- 5** EIN VORDERWAND MIT GETÖNTEN PANORAMAFENSTER UND TÜR-FUNKTION
 - VORDERWANDELEMENTE HABEN EINEN SICHTSCHUTZ
 - PUMPE UND ABSPANNMATERIAL
 - KEDERANBINDUNG 4 UND 6MM
 - RÜCKWANDELEMENT ZWISCHEN VORZELT UND SCHLEUSE

OPTIONALES ZUBEHÖR

UVP in Euro

Orion Bodenwanne	(Art.-Nr.12020413010000)	59,95
1 Orion Anbau	(Art.-Nr.12020370004000)	299,95
Orion Anbau Innenzelt	(Art.-Nr.12020362802000)	79,95
2 Kederadapter Set(4/7 mm)	(Art.-Nr.12010301903000)	24,95
Kederadapter Set(6/7 mm)	(Art.-Nr.12010301904000)	26,95
3 Dachstange(2x benötigt)	(Art.-Nr.12930965100000)	24,95



MODELL	ANSTELLHÖHE
SCHLEUSE 1	180-210 cm
SCHLEUSE 2	210-240 cm
SCHLEUSE 3	240-270 cm

MODELL		98 x 34 x 34 cm	UVP in Euro
ORION HAUPTZELT OHNE SCHLEUSE	(Art.-Nr.12020413000000)	21,2 kg	899,00
ORION SCHLEUSE 1 (H=180-210 cm)	(Art.-Nr.12020413001000)	56 x 18 x 18 cm/ 4,2 kg	179,00
ORION SCHLEUSE 2 (H=210-240 cm)	(Art.-Nr.12020413002000)	56 x 18 x 18 cm/ 4,4 kg	189,00
ORION SCHLEUSE 3 (H=240-270 cm)	(Art.-Nr.12020413003000)	56 x 18 x 18 cm/ 4,7 kg	199,00

Westfield
Top Quality Concept

FRAGEN ZU DEN LUFTVORZELTEN?



Nützliche Tipps zu unseren Produkten finden Sie auf unserer Facebook und Youtube Seite



Westfield TQC

Westfield
Top Quality Concept

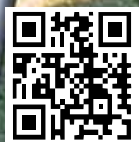

Passende Möbel zu Ihren Westfield TQC Luftvorzelten
finden Sie bei uns auf der Webseite:
www.westfieldoutdoors.eu

BESONDERHEITEN

Die Luftvorzelte der Travel-Smart-Serie von Westfield zeichnen sich durch die Kombination von extrem leichten Materialien und einem schnellen Aufbau aus. Die dreilagigen Luftschläuche werden mit der im Lieferumfang enthaltenen Doppelhubpumpe mit Überdruckventil schnell aufgepumpt. Das geringe Eigengewicht und die einfache Konstruktion machen die Vorzelte der Travel-Smart-Serie besonders geeignet für Kurzurlaube, Wochenendtrips und Ferien, in denen viel gereist wird.

Air Erect System® (AES)



Die Westfield "Air Erect System®" (AES) Technologie garantiert extrem einfache Handhabung und Dank des verbesserten, dreilagigen Airtubes eine sehr hohe Standfestigkeit. Durch das Airtube-System sind die Luftkammern in kürzester Zeit aufgepumpt, dies ermöglicht einen schnellen Auf- und Abbau.



DORADO 300



HOCHENTLÜFTUNG

Durch unsere Serienmäßige Hochentlüftung haben Sie immer die erforderliche Luftzirkulation in Ihrem Vorzelt. Diese sollten auch dauerhaft geöffnet bleiben.

HydraDore® SL



Beim **HydraDore® SL** Gewebe handelt es sich um ein 100%iges Polyestergewebe, welches außen mit einer UV-Beständigen PU-Beschichtung ausgestattet ist. Dank der speziellen Beschichtung ist dieses Material sehr witterungsbeständig und langlebig, zusätzlich wird das Gewebe durch den Einsatz einer verstärkten Kette und Schuss wesentlich stabiler als herkömmliche Polyester-Gewebe. Die hohe UV-Beständigkeit und überdurchschnittliche Stabilität zeichnen **HydraDore® SL** aus.

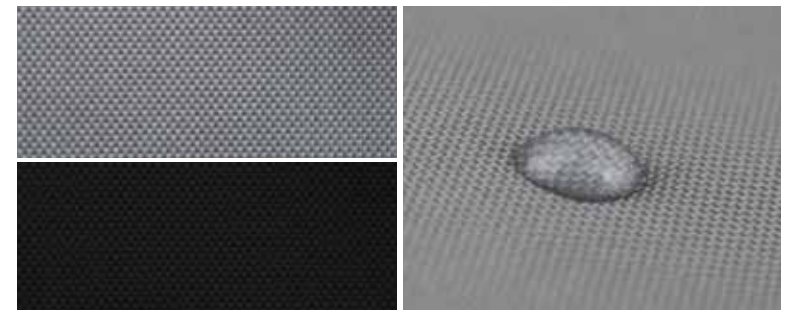

FENSTERFOLIE UND GAZE ELEMENTE

In unserer Travel Smart Serie verbauen wir bei den Fensterelementen Serienmäßig klare Fensterfolie. Unsere Gaze Elemente bestehen aus schwarzen Mesh Gewebe. Diese können mit einer klaren Fensterfolie verschlossen werden.

Das DORADO ist unten 4 m breit und mit Airtube-Technologie ausgestattet. Die festangenähten Abschlusspolster, sorgen für eine perfekte Verbindung zum Fahrzeug. Dank des Single-Airtube-Systems ist die Luftkammer in kürzester Zeit aufgepumpt, dies ermöglicht einen schnellen Auf- und Abbau.



MEHR INFOS
AUF YOUTUBE!

TRAVEL SMART SERIES



TEILEINGEZOGENES CARAVAN
LUFTVORZELT



H=245-255 cm



AUFBAUZEIT
10-15 min



UV RESISTANT



WASSERABWEISEND

**DORODA 350
DORADO 400 PRO**

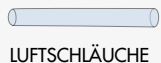
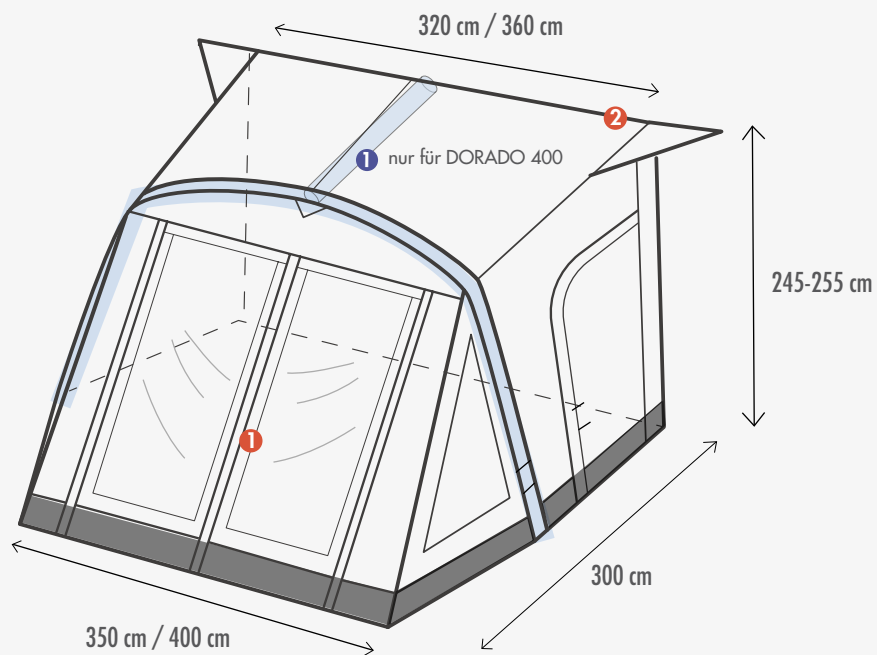

- 1 FRONTFENSTER KÖNNEN HOCHGEROLLT ODER ZUM VORDACH AUFGESTELLT WERDEN.
- 2 DOPPEL-KEDERANSCHLUSS FÜR CARAVAN UND MARKISE
 - ADVANCED AIR SYSTEM® (OPTIONAL NUR BEI DORADO 400)
 - GROSSE FRONTTÜRE
 - MEHRFACH ENTLÜFTUNG
 - ALLE FENSTER HABEN EINEN SICHTSCHUTZ
 - PUMPE UND ABSPANNMATERIAL



VORDERWAND AUFGESTELLT

DORADO 300

Bodenmaß: 350 cm (vorne)
320 cm (hinten)
Tiefe: 300 cm

DORADO 400 PRO

Bodenmaß: 400 cm (vorne)
360 cm (hinten)
Tiefe: 300 cm

OPTIONALES ZUBEHÖR

UVP in Euro

1 AAS Luftgestänge <small>NUR FÜR DORADO 400</small>	(Art.-Nr.12010204011000)	59,95
Dorado 400 Sturmstange	(Art.-Nr.12934460500000)	24,95
Andruckstangen	(Art.-Nr.12010203504000)	29,95
Sturmstangen	(Art.-Nr.12010203502000)	19,95
Dorado 350 Dachstange	(Art.-Nr.12010203501000)	19,95

MODELL

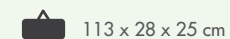

UVP in Euro

DORADO 350	(Art.-Nr.12010203510000)	9,7 kg	469,00
DORADO 400 PRO	(Art.-Nr.12010204011000)	11,7 kg	569,00

Das weiterentwickelte Leichtgewicht Luftvorzelt HYDRA für Bus und Reisemobil ist mit der neuesten Airtube-Technologie ausgestattet. Dank des Airtube-Systems sind die Luftkammern in kürzester Zeit aufgepumpt, dies ermöglicht einen schnellen Auf- und Abbau.



MEHR INFOS
AUF YOUTUBE!

TRAVEL SMART SERIES



REISEMOBIL & KASTENWAGEN
LUFTVORZELT



H=180-260 cm



AUFBAUZEIT
10-15 min



UV RESISTANT



WASSERABWEISEND

HYDRA 300

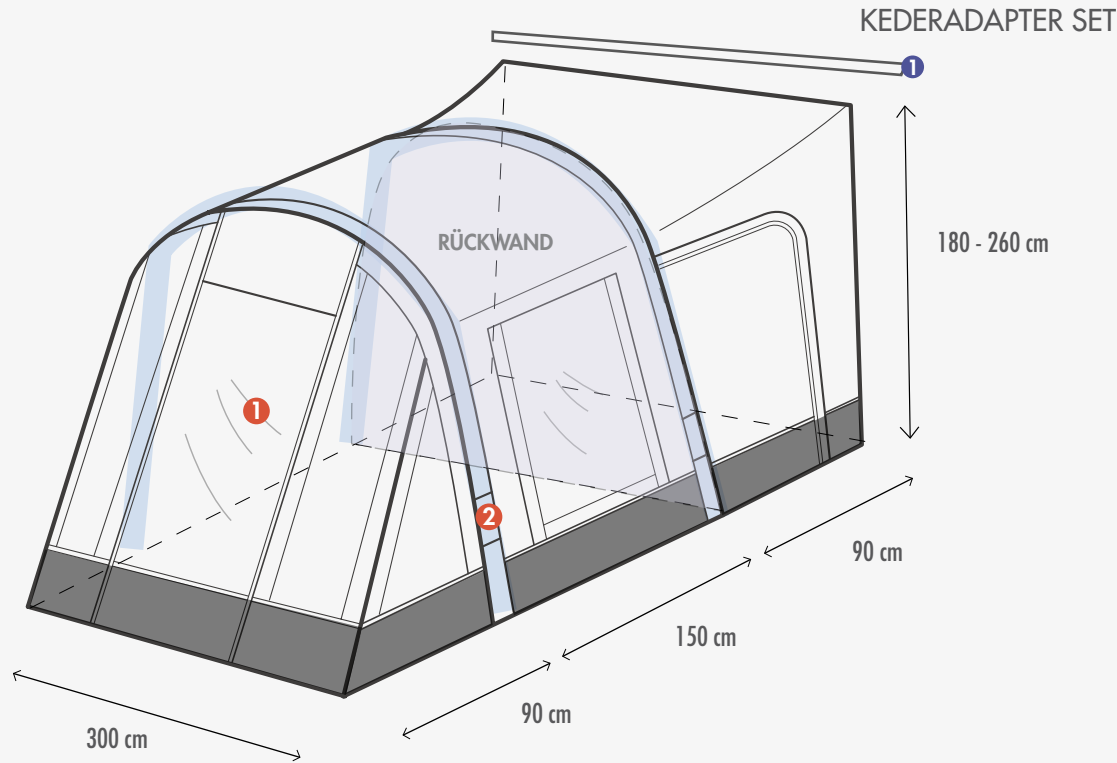

- 1 FRONTTÜRE MIT PANORAMAFENSTER UND SONNENDACHFUNKTION
- 2 AIR ERECT SYSTEM® (AES)
 - DAUERVENTILATION
 - PUMPE UND ABSPANNMATERIAL
 - ALLE FENSTER HABEN EINEN SICHTSCHUTZ
 - ABTRENNBARE SCHLEUSE
 - RÜCKWANDELEMENT ZWISCHEN VORZELT UND SCHLEUSE

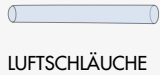

OPTIONALES ZUBEHÖR		UVP in Euro
Hydra Innenzelt	(Art.-Nr.12010203001000)	59,95
Vordach Stange	(Art.-Nr.12010203503000)	19,95
1 Kederadapter Set(4/7 mm)	(Art.-Nr.12010301903000)	24,95
Kederadapter Set(7/7 mm)	(Art.-Nr.12010301904000)	26,95

MODELL	ANSTELLHÖHE
HYDRA 300	Höhe: 180- 210 cm
HYDRA 300 HT	Höhe: 220- 260 cm

MODELL	103 x 31 x 31 cm	UVP in Euro
HYDRA 300 LT (H=180-210 cm) (Art.-Nr.12010332020000)	14,9 kg	599,00
HYDRA 300 HT(H=220-260 cm) (Art.-Nr.12010343700000)	14,9 kg	649,00

Das Leichtgewicht LYNX ist ein Teilvorzelt mit Schnell Aufbau Airtube-System. Es ist speziell für den Eingangsbereich Ihres Wohnwagens/Motorhomes entwickelt wurden. In nur wenigen Minuten aufgestellt bietet es einen praktischen Wetterschutz und viele weitere Nutzungsmöglichkeiten.



MEHR INFOS
AUF YOUTUBE!

TRAVEL SMART SERIES



TEILEINGEZOGENES CARAVAN
LUFTVORZELT



H=245 cm



AUFBAUZEIT
10-15 min



UV RESISTANT



WASSERABWEISEND

LYNX 200
LYNX 240

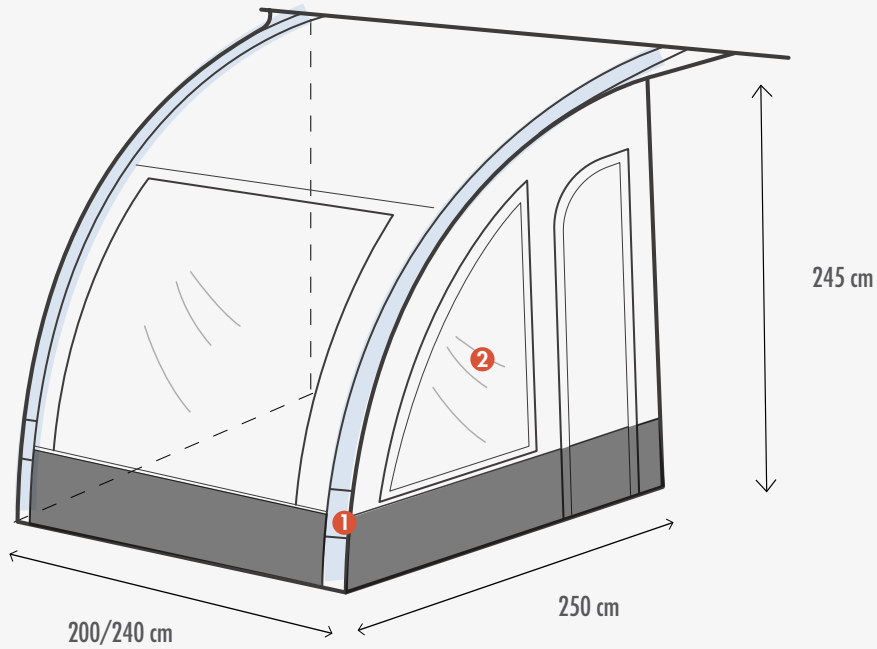

- 1 AIR ERECT SYSTEM® (AES)
 - DAUERVENTILATION
- 2 SEITENTEILE MIT KLARSICHTFENSTER, SEITENTÜR INKL. MESH TÜR
 - INKLUSIVE WINDSCHÜRZE UND RADABDECKUNG
 - PUMPE UND ABSPANNMATERIAL



LUFTSCHLÄUCHE

OPTIONALES ZUBEHÖR

UVP in Euro

ANDRUCKSTANGEN SET
(Art-Nr. 12010203504000)

24,95

LYNX 200	Länge: 200 cm
LYNX 240	Länge: 240 cm

MODELL

115 x 25 x 25 cm

UVP in Euro

LYNX 200 LT (Art-Nr. 12010322000000)

9,7 kg

399,00

LYNX 240 LT (Art-Nr. 12010322400000)

11,9 kg

429,00

Westfield | WINDSCHUTZ PRO

Top Quality Concept

MODULAR WINDSCHUTZ

Es verfügt über ein einzigartiges Rahmensystem, dass viel leichter aufzubauen ist, als Produkte mit Abspannleinen. Da sich die Teleskopstangen nur auf der Außenseite befinden, haben Sie erheblich mehr Innenraum und vermeiden Stolperfallen. Durch ein Kedersystem können zusätzliche Erweiterungen einfach angeschlossen werden.



UV RESISTANT



WASSERABWEISEND

WINDSCHUTZ PRO

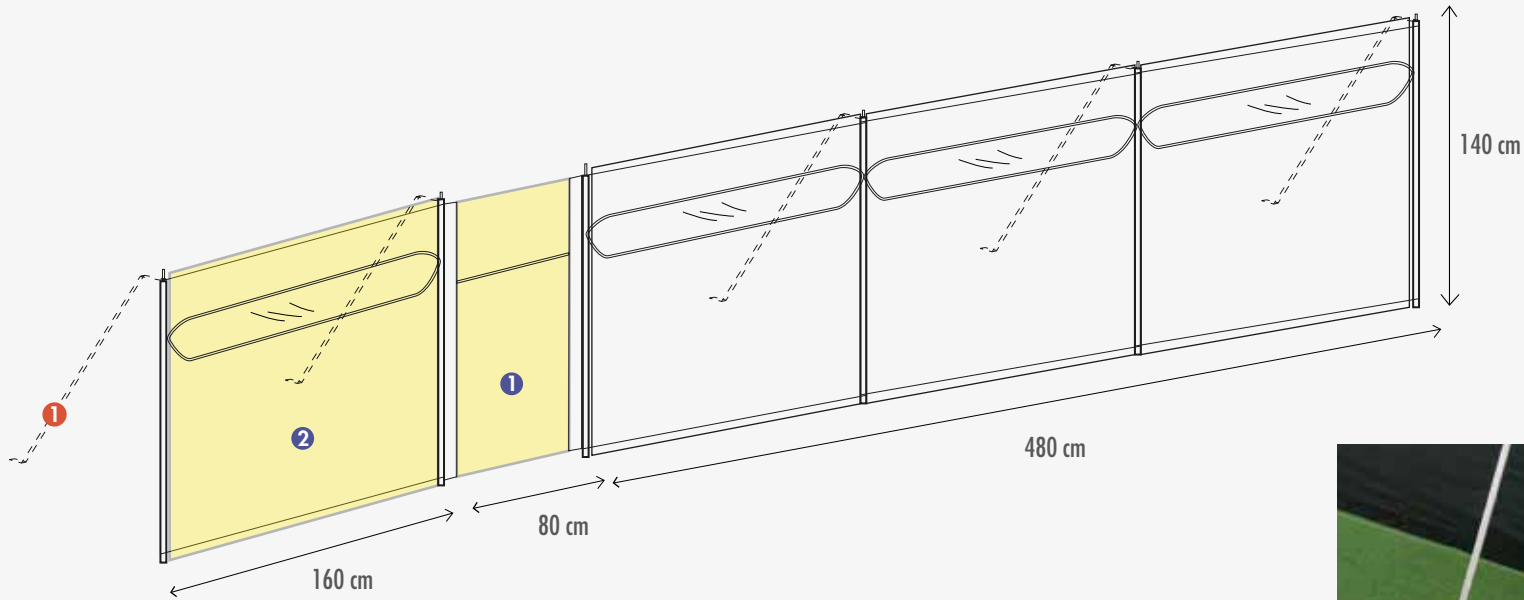

TÜR ELEMENT



ZUSATZ ELEMENT

- PREMIUM-QUALITÄT
 - SCHUTZ VOR SONNE UND WIND
 - SICHT UND WINDSCHUTZ
 - ERWEITERBAR AUF JEDE GRÖSSE
 - TELESKOP-STANGENSYSTEM
 - KEINE ABSPANNLEINEN NÖTIG
 - EINFACHER ZU ERRICHTEN ALS SPANNSEIL
- VERSIONEN
- STARK UND ROBUST
 - **1** FUSSPLATTEN MIT STURMANKER
 - KLEINES PACKMAß

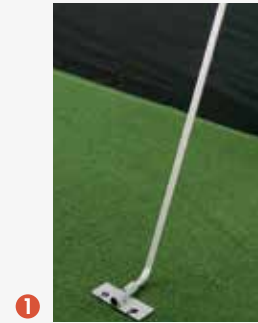

OPTIONALES ZUBEHÖR

UVP in Euro

Verbindungsstange
(Art.-Nr. 1293446070000)

14,95



MODELL



UVP in Euro

MODELL	(Art.-Nr.)	106 x 16 x 16 cm/ 5,9 kg	199,00
WINDSCHUTZ PRO	(Art.-Nr. 12020304000000)		
1 WINDSCHUTZ TÜR ELEMENT	(Art.-Nr. 12020304002000)	106 x 12 x 12 cm/ 2,2 kg	69,95
2 WINDSCHUTZ ZUSATZ ELEMENT	(Art.-Nr. 12020304001000)	106 x 10 x 10 cm/ 1,6 kg	79,00

ZUBEHÖR OPTIONAL ERHÄLTlich

PUMPE MIT MANOMETER

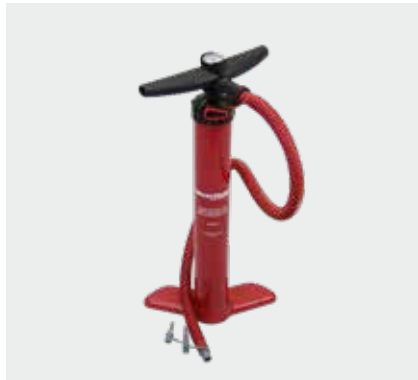

Art.-Nr.1293446010000

39,95

ELEKTRISCHE PUMPE



Art.-Nr.12930010000000

129,00

STURMLEINEN



Art.-Nr.1293368840000

VENTIL



Art.-Nr.12933688300000

VERANDA STANGE



Art.-Nr.12020370003000 für PLUTO
Art.-Nr.12020400003000 für VEGA

29,95
29,95

ANDRUCKSSTANGE



2,35 -2,80 m

Art.-Nr.12010203504000

29,95

KEDERADAPTER SET



4/7 mm Art.-Nr.12010301903000
6/7 mm Art.-Nr.12010301904000

24,95
26,95

DISTANZ SCHEIBEN SET

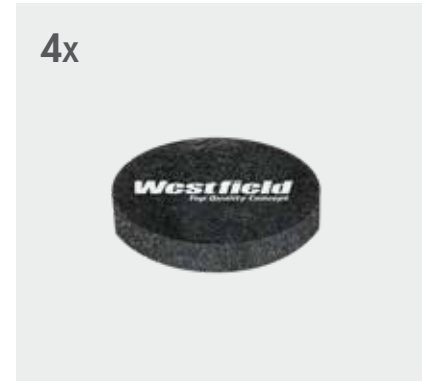

4x

Art.-Nr.12930020000000

12,95

Westfield

Top Quality Concept



Westfield Outdoors GmbH
Siemesdyk 60
47807 Krefeld
Germany
www.westfieldoutdoors.eu

Aus drucktechnischen Gründen sind Farbabweichungen möglich. Wir behalten uns Änderungen in der Technik, der Form und der Ausstattung vor. Die Abbildungen, Preise und Maße sind nicht verbindlich. Die Bilder und Abbildungen sind Eigentum der Westfield Outdoors GmbH und urheberrechtlich geschützt. Benutzung oder Vervielfältigung jeglicher Art, in elektronischer Form und auch als Printmedien, ist ohne Zustimmung des Besitzers untersagt. Alle Preise sind inkl. der gesetzlichen MwSt. von 19%.